

УТВЕРЖДАЮ

Заместитель

Министра образования

Республики Беларусь

А.В.Кадлубай



Учреждение образования  
«БАРАНОВИЧСКИЙ ГОСУДАРСТВЕННЫЙ УНИВЕРСИТЕТ»

**ПРОГРАММА ВСТУПИТЕЛЬНОГО ИСПЫТАНИЯ**

**по дисциплине «ТВОРЧЕСТВО»**

для лиц, поступающих для получения общего высшего образования

в дневной форме,

по специальности 6-05-0113-05 Технологическое образование

(Обслуживающий труд и изобразительное искусство)

Барановичи, 2024

## I. Общие указания

Программа вступительного испытания по дисциплине «Творчество» предназначена абитуриентам, поступающим в учреждение образования «Барановичский государственный университет» (далее — БарГУ) для получения общего высшего и специального высшего образования по специальности 6-05-0113-05 Технологическое образование (Обслуживающий труд и изобразительное искусство).

Программа разработана в соответствии с нормативными и методическими документами:

– Правилами приема лиц для получения общего высшего и специального высшего образования, утвержденными Указом Президента Республики Беларусь 27 января 2022 года № 23 (в редакции Указа Президента Республики Беларусь от 29.12.2023 № 416);

– постановлением Министерства образования Республики Беларусь от 10.08.2022 г. №245 «О вступительных испытаниях при поступлении в учреждения высшего образования» (в редакции Указа Президента Республики Беларусь от 10.01.2024 № 5);

– образовательному стандарту общего среднего образования: «Изобразительное искусство» и «Черчение» (постановление Министерства образования Республики Беларусь от 26.12.2018 №125);

– инструктивно-методическим письмом Министерства образования республики Беларусь «Об организации в 2023/2024 учебном году образовательного процесса при изучении учебных предметов и проведении факультативных занятий при реализации образовательных программ общего среднего образования» (постановление Министерства образования Республики Беларусь от 31.07.2023);

– учебными программами по учебному предмету «Черчение» для X класса учреждений образования, реализующих образовательные программы общего среднего образования с русским и белорусским языком обучения и воспитания (базовый уровень) (постановление Министерства образования Республики Беларусь от 18.07.2023 № 196);

– учебными программами по учебному предмету «Изобразительное искусство» для I–IV классов учреждений образования, реализующих образовательные программы общего среднего образования с русским и белорусским языком обучения и воспитания (постановление Министерства образования Республики Беларусь от 18.07.2023 № 198).

Целью вступительного испытания по дисциплине «Творчество» является отбор абитуриентов, поступающих для получения общего высшего образования по специальности 6-05-0113-05 Технологическое образование (Обслуживающий труд и изобразительное искусство).

Достижение данной цели требует решения следующих задач:

– выявление уровня теоретических знаний и практических умений абитуриентов;

– обеспечение объективности оценивания знаний и умений абитуриентов;

– определение профессиональной пригодности абитуриентов.

На вступительных испытаниях абитуриенты должны показать минимальный базовый уровень подготовки по рисунку и черчению.

Задачи профильного вступительного испытания по РИСУНКУ:

- проверить знание основ изобразительной грамоты;
- проверить понимание основных закономерностей построения композиции и решение линейно-конструктивного рисунка в тоне;
- проверить уровень владения художественными материалами и техниками (графитный карандаш);

Задачи профильного вступительного испытания по ЧЕРЧЕНИЮ:

- проверить знание правил стандартов Единой системы конструкторской документации (далее — ЕСКД): знание основных правил оформления чертежей, нанесение размеров, выполнение надписей;
- проверить умение выполнить на чертеже три вида детали по ее аксонометрическому изображению;
- проверить умение читать (в заданной системе аксонометрических проекций) изображения разнообразных сочетаний простых (по геометрии) объемных форм;
- проверить умение грамотно изображать представленный объект в ортогональных проекциях с показом видимых и невидимых линий;
- проверить умение композиционного размещения всех элементов чертежа на листе;
- проверить степень владения чертежными инструментами.

Абитуриенты, которые не явились на вступительные испытания по уважительным причинам (болезнь или другие непредвиденные, подтвержденные документально обстоятельства, препятствующие участию во вступительных испытаниях), по решению приемной комиссии допускаются к их сдаче в пределах сроков, определенных расписанием вступительных испытаний.

## II. Требования к профильному вступительному испытанию

Вступительное испытание по дисциплине «Творчество» проводится в соответствии с выбором абитуриента, который он определяет при подаче документов в приемную комиссию: рисунок либо черчение.

Вступительное испытание по РИСУНКУ включает в себя выполнение рисунка натюрморта, состоящего из трех предметов (гипсового геометрического тела, керамической посуды и муляжа фрукта) на фоне драпировки.

Рисунок натюрморта оценивается по десятибалльной шкале. В ходе выполнения задания по рисунку абитуриенты должны продемонстрировать: знания основ реалистического изображения натюрморта; понимание

основных закономерностей построения композиции; умение строить линейно-конструктивный рисунок.

Для выполнения рисунка натюрморта (графитный карандаш) отводится 4 астрономических часа. Рисунок выполняется на листе бумаги формата А3.

Ниже приведен пример варианта экзаменационного задания:

*Выполнить изображение натюрморта, состоящего из гипсового геометрического тела (куба), керамического горшка и муляжа яблока на фоне драпировки.*

*Изображение натюрморта должно отвечать следующим требованиям:*

- компоновка изображения в заданном формате;
- передача взаимного расположения предметов, пропорций и конструкции объектов изображения с учетом линейной перспективы;
- передача объема предметов с помощью светотеневой моделировки их формы (блик, свет, полутень, тень, рефлекс);
- передача тональных отношений предметов, их освещения и пространственного положения.

Вступительное испытание по ЧЕРЧЕНИЮ включает в себя построение чертежа детали (главного вида, видов сверху и слева) по наглядному (аксонометрическому) изображению, а также нанесение необходимых размеров и надписей на чертеж.

При выполнении графического задания по черчению абитуриенты должны показать: знания и умения выполнять и читать графическую информацию; владение правилами ЕСКД; умение выполнять на чертеже три вида детали по ее аксонометрическому изображению; умение грамотно композиционно размещать изображения на чертеже; навыки работы с чертежными инструментами.

Для выполнения графического задания по черчению отводится 2 астрономических часа. Чертеж выполняется на листе бумаги формата А4.

Ниже приведен пример варианта экзаменационного задания:

*Выполнить чертеж детали по наглядному изображению, построив главный вид, виды сверху и слева. Нанести необходимые размеры на чертеж.*

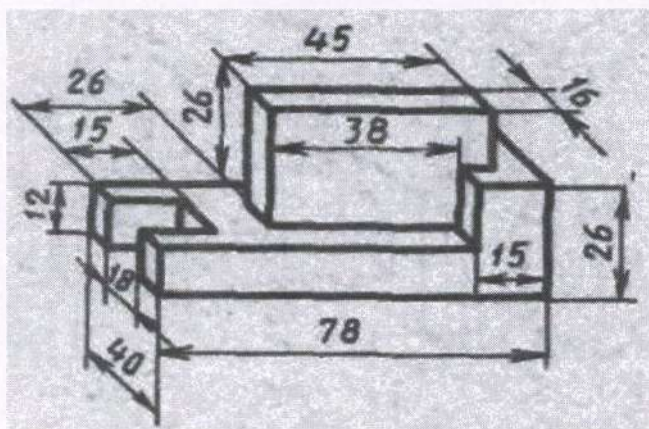

Выбранное вступительное испытание проводится в один день.

### III. Оценка результатов профильного вступительного испытания

*Критерии оценки уровня подготовки абитуриентов на вступительном испытании по рисунку:*

- компоновка изображения в заданном формате;
- передача взаимного расположения предметов, пропорций и конструкции объектов изображения с учетом линейной перспективы;
- передача объема предметов (посредством светотеневой моделировки формы: блик, свет, полутень, тень, рефлекс);
- передача тональных отношений изображаемых предметов, их освещения и пространственного положения.

*Показатели оценки уровня подготовки абитуриентов на вступительном испытании по РИСУНКУ:*

«10» (десять) баллов. Изображения предметов натюрморта правильно скомпонованы. Выполнено конструктивное построение формы предметов натюрморта и ее тоновая моделировка с учетом строения, перспективного сокращения, пространственного расположения, характера освещения. Убедительно передана материальность объектов. Свободное владение изобразительно-выразительными приемами графики.

Работа полностью завершена.

«9» (девять) баллов. Имеются несущественные ошибки в композиционном размещении изображения, в конструктивном построении формы предметов натюрморта.

Работа завершена в основном.

«8» (восемь) баллов. Имеются несущественные ошибки в композиционном размещении изображения, в конструктивном построении формы, в передаче материальности предметов натюрморта.

Работа завершена в основном.

«7» (семь) баллов. Имеются несущественные ошибки в композиционном размещении изображения, в конструктивном построении предметов и их тоновой моделировке. Недостаточно полно выявлены тоном особенности формы и пространственное расположение предметов натюрморта.

Работа завершена в основном.

«6» (шесть) баллов. Имеются несущественные ошибки в композиционном размещении изображения, в конструктивном построении предметов натюрморта. Недостаточно переданы пространственные особенности формы, материальность предметов и особенности их освещения.

Работа нуждается в завершении.

«5» (пять) баллов. Имеются несущественные ошибки в композиционном размещении изображения, в конструктивном построении

предметов, нахождении пропорциональных соотношений изображения, недостаточно полно выявлены тоном особенности формы и материальность предметов.

Работа нуждается в завершении.

*«4» (четыре) балла.* Имеются единичные существенные ошибки в композиционном размещении изображения, нарушение перспективных изменений округлых частей предметов, «обратная перспектива», тональных отношениях предметов друг с другом и предметов с фоном.

Работа нуждается в завершении.

*«3» (три) балла.* Имеются отдельные существенные ошибки в композиционном размещении изображения, в конструктивном построении предметов, передаче формы тоном. Нарушен масштаб изображаемых предметов по отношению к формату листа.

*«2» (два) балла.* Имеются многочисленные существенные ошибки. Отсутствует правильная компоновка изображений предметов натюрморта. Отсутствует конструктивное построение рисунка. Не выявлены особенности формы предметов.

*«1» (один) балл.* Имеются многочисленные существенные ошибки. Не выполнено конструктивное построение формы и ее тоновая моделировка с учетом строения, нет перспективного сокращения, пространственного расположения, характера освещения. Отсутствует владение изобразительно-выразительными приемами графики.

*«0» (ноль) баллов.* Отсутствие работы.

При оценке результатов экзаменационной работы абитуриентов *учитывается характер допущенных ошибок: существенных и несущественных.*

*К категории существенных ошибок* следует отнести такие, которые свидетельствуют о непонимании абитуриентами основных положений теории изобразительного искусства; о неумении правильно применить знания основ изобразительной грамоты в процессе выполнения рисунка.

*К категории несущественных ошибок* относятся ошибки, когда упущен один из нескольких признаков, характеризующих изображаемые объекты постановки; не выражено свободное, творческое использование принципов и приемов композиционного решения замысла при выполнении задания.

Количество баллов за выполнение задания снижается, если в них соответственно допущены несущественная и существенная ошибки.

*Критерии оценки уровня подготовки абитуриентов на вступительном испытании по ЧЕРЧЕНИЮ:*

*«10» (десять) баллов.* Свободное владение правилами стандартов ЕСКД. Работа полностью завершена с высоким качеством исполнения. Грамотное композиционное размещение изображений на листе. Правильное выполнение трех видов детали на чертеже. Выполнение основных линий

чертежа в соответствии с ГОСТ 2.303-68. Выполнение выносных и размерных линий чертежа в соответствии с ГОСТ 2.303-68. Нанесение размеров на чертеже в соответствии с ГОСТ 2.307-2011. Выполнение шрифтовых надписей в соответствии с ГОСТ 2.304-81.

*«9» (девять) баллов.* Свободное владение правилами стандартов ЕСКД. Работа полностью завершена. Грамотное композиционное размещение изображений на листе с несущественными ошибками. Правильное выполнение трех видов детали на чертеже с допущением одной графической ошибки: например, нечетко видна разница толщин трех линий (основная, штриховая и осевая). Выполнение основных линий чертежа в соответствии с ГОСТ 2.303-68. Выполнение выносных и размерных линий чертежа в соответствии с ГОСТ 2.303-68. Нанесение размеров на чертеже в соответствии с ГОСТ 2.307-2011. В выполнении шрифтовых надписей имеются несущественные ошибки, противоречащие требованиям ГОСТ 2.304-81.

*«8» (восемь) баллов.* Свободное владение правилами стандартов ЕСКД. Работа в основном завершена. В композиционном размещении изображений на листе имеются несущественные ошибки. Правильное выполнение трех видов детали на чертеже с допущением одной проекционной ошибки (например: нет одной оси; нет невидимой линии на одной из проекций, при правильном построении на двух других проекциях). Выполнение основных линий чертежа в соответствии с ГОСТ 2.303-68. Выполнение выносных и размерных линий чертежа в соответствии с ГОСТ 2.303-68. В нанесении размеров на чертеже имеются несущественные ошибки, противоречащие требованиям ГОСТ 2.307-2011. В выполнении шрифтовых надписей имеются несущественные ошибки, противоречащие требованиям ГОСТ 2.304-81.

*«7» (семь) баллов.* Свободное владение правилами стандартов ЕСКД. Работа в основном завершена. В композиционном размещении изображений на листе имеются несущественные ошибки. Правильное выполнение трех видов детали на чертеже с допущением двух проекционных ошибок (например, нет невидимой линии; нет видимой линии; неправильно отложен размер детали в одной из проекций или всей конструкции в одной из проекций). В выполнении основных линий чертежа имеются несущественные ошибки, противоречащие требованиям ГОСТ 2.303-68. В выполнении выносных и размерных линий чертежа имеются несущественные ошибки, противоречащие требованиям ГОСТ 2.303-68. В нанесении размеров на чертеже имеются несущественные ошибки, противоречащие требованиям ГОСТ 2.307-2011. В выполнении шрифтовых надписей имеются несущественные ошибки, противоречащие требованиям ГОСТ 2.304-81.

*«6» (шесть) баллов.* Владение правилами стандартов ЕСКД. Работа завершена. В композиционном размещении изображений на листе имеются несущественные ошибки. В выполнении трех видов детали допущены три

проекционные ошибки, либо имеет место несоответствие формы детали аксонометрическому изображению: а) на одной из проекций; б) на нескольких проекциях. В выполнении основных линий чертежа имеются несущественные ошибки, противоречащие требованиям ГОСТ 2.303-68. В выполнении выносных и размерных линий чертежа имеются несущественные ошибки, противоречащие требованиям ГОСТ 2.303-68. В нанесение размеров на чертеже имеются несущественные ошибки, противоречащие требованиям ГОСТ 2.307-2011. В выполнении шрифтовых надписей имеются несущественные ошибки, противоречащие требованиям ГОСТ 2.304-81.

*«5» (пять) баллов.* Частичное владение правилами стандартов ЕСКД. В композиционном размещении изображений на листе имеются существенные ошибки. Работа завершена. В выполнении трех видов детали допущены четыре проекционные ошибки или допущены три проекционные ошибки + 1–2 графические или допущены две проекционные ошибки + 2–3 графические. В выполнении основных линий чертежа имеются несущественные ошибки, противоречащие требованиям ГОСТ 2.303-68. В выполнении выносных и размерных линий чертежа имеются несущественные ошибки, противоречащие требованиям ГОСТ 2.303-68. В нанесении размеров на чертеже имеются несущественные ошибки, противоречащие требованиям ГОСТ 2.307-2011. В выполнении шрифтовых надписей имеются существенные ошибки, противоречащие требованиям ГОСТ 2.304-81.

*«4» (четыре) балла.* Частичное владение основными правилами стандартов ЕСКД. Работа не завершена. В композиционном размещении изображений на листе имеются существенные ошибки. В выполнении трех видов детали допущено пять проекционных ошибок. В выполнении основных линий чертежа имеются существенные ошибки, противоречащие требованиям ГОСТ 2.303-68. В выполнении выносных и размерных линий чертежа имеются существенные ошибки, противоречащие требованиям ГОСТ 2.303-68. В нанесении размеров на чертеже имеются существенные ошибки, противоречащие требованиям ГОСТ 2.307-2011. В выполнении шрифтовых надписей имеются существенные ошибки, противоречащие требованиям ГОСТ 2.304-81.

*«3» (три) балла.* Частичное владение правилами стандартов ЕСКД. Работа не завершена. В композиционном размещении изображений на листе имеются существенные ошибки. В выполнении трех видов детали допущено шесть проекционных ошибок. В выполнении основных линий чертежа имеются существенные ошибки, противоречащие требованиям ГОСТ 2.303-68. В выполнении выносных и размерных линий чертежа имеются существенные ошибки, противоречащие требованиям ГОСТ 2.303-68. В нанесении размеров на чертеже имеются существенные ошибки, противоречащие требованиям ГОСТ 2.307-2011. В выполнении шрифтовых



надписей имеются существенные ошибки, противоречащие требованиям ГОСТ 2.304-81.

*«2» (два) балла.* Невыполнение элементарных правил стандартов ЕСКД. Работа не завершена. В композиционном размещении изображений на листе имеются существенные ошибки. Выполнены не все три вида детали (нет одной проекции, но две из трех построены правильно) или допущено семь и более проекционных ошибок. В выполнении основных линий чертежа имеются существенные ошибки, противоречащие требованиям ГОСТ 2.303-68. В выполнении выносных и размерных линий чертежа имеются существенные ошибки, противоречащие требованиям ГОСТ 2.303-68. В нанесение размеров на чертеже имеются существенные ошибки, противоречащие требованиям ГОСТ 2.307-2011. В выполнении шрифтовых надписей имеются существенные ошибки, противоречащие требованиям ГОСТ 2.304-81.

*«1» (один) балл.* Отсутствие компетенций по черчению в рамках школьной программы. Работа нуждается в полной переработке. Проекция выполнены с несоблюдением размеров и значительными ошибками в изображении видимых и невидимых линий объекта, с несоблюдением требований к графическому оформлению чертежа.

*«0» (ноль) баллов.* Отсутствие работы.

При оценке результатов экзаменационной работы абитуриентов *учитывается характер допущенных ошибок: существенных и несущественных.*

*К категории существенных ошибок* следует отнести такие, которые свидетельствуют о непонимании абитуриентами основных положений теории выполнения чертежей, о неумении правильно применить знания в процессе выполнения работы: неправильное расположение трех проекций объекта, неточность изображения видимых и невидимых линий, неполнота и неточность соответствия аксонометрического изображения и ортогональных проекций, несоблюдение симметрии.

*К категории несущественных ошибок* относятся неточности: при оформлении чертежа, в применении стандартов нанесения размеров и линий чертежа: незначительная неравномерность толщины линии по ее длине, линии выполнены не в одной тональности, неравномерность штрихов в начертании осевых и невидимых линий, погрешности из-за небрежного или неправильного пользования чертежными и измерительными инструментами.

Количество баллов за выполнение задания снижается, если в них соответственно допущены несущественные и существенные ошибки.

Балл, полученный абитуриентом в ходе выбранного вступительного испытания, выставляется в экзаменационный лист.

Абитуриенты, получившие итоговые отметки **0 (ноль), 1 (один), 2 (два)** балла по десятибалльной шкале на вступительном испытании, к участию в конкурсе на получения высшего образования **не допускаются**.

Перечень оборудования и инструментов для организации выполнения вступительного испытания по РИСУНКУ, предоставляемых приемной комиссией:

- ученические мольберты;
- муляжи овощей и фруктов;
- предметы быта (кувшины, кружки, миски и др.);
- бумага рисовальная формат А3;
- кнопки.

Перечень инструментов для выполнения экзаменационной работы по рисунку, приносимых абитуриентами: графитные карандаши различной маркировки, точилка, ластик.

Перечень оборудования и инструментов для организации выполнения вступительного испытания по ЧЕРЧЕНИЮ, предоставляемых приемной комиссией:

- ученические столы;
- бумага чертежная формат А4.

Перечень инструментов для выполнения экзаменационной работы по черчению, приносимых абитуриентами: карандаши – 2 шт. (НВ и Н); линейка 30 см (или рейсшина); два треугольника (30, 45, 60 и 90 градусов); циркуль (готовальня); точилка; ластик.

#### IV. Рекомендуемая литература

1. Беженарь, Ю.П Черчение (с электронным приложением для повышенного уровня): учебное пособие для 10-го класса учреждений общего среднего образования с русским языком обучения / Ю.П. Беженарь, Е.Н. Чернова, В.В. Сементовская [и др.]. – Минск: Народная асвета, 2020.
2. Бежанар, Ю.П. Чарчэнне (з электронным дадаткам для павышанага ўзроўню): вучэбны дапаможнік для 10-га класа ўстаноў агульнай сярэдняй адукацыі з беларускай мовай навучання / Ю.П. Бежанар, А.М. Чарнова, В.В. Семянтоўская [і інш.]. – Мінск: Народная асвета, 2020.
3. Виноградов, В.Н. Черчение: учебник для 9-го кл. учреждений общ. сред. образования с рус. яз. обучения / В.Н. Виноградов. — Минск : Нац. ин-т образования, 2014. — 216 с.
4. Василенко, Е.А. Методика обучения черчению: учебное пособие для студентов и учащихся худ. – граф. спец. учебных заведений [Текст] / под ред. Е.А. Василенко. — М.: Просвещение, 2015. — 256 с.
5. Виноградов, В.Н., Василенко, Е.А., Альхименюк, А.А. Словарь – справочник по черчению [Текст] / В.Н. Виноградов. – изд.: 2 – е, перераб., доп., 2016. — 210 с.
6. Владимиров, Я.В., Ройтман, И.А. Черчение: учебное пособие / под ред В.В. Степаковой. – М.: Владос, 2012. — 254 с.
7. Владимиров, Я.В., Ройтман, И.А. Рабочая тетрадь по черчению. – М.: Владос, 2010. — 120 с.
8. Вышнепольский, И.С., Ботвинников, А.Д., Виноградов, В.Н. Методическое пособие по черчению: учебник для школы / А.Д. Ботвинников. – М.: АСТ: Астрель, 2011. — 275 с.
9. Ли, Н.Г. Основы академического рисунка / Н.Г. Ли. — М.: Эксмо, 2012. — 197 с.
10. Сокольникова, Н.М. Изобразительное искусство и методика его преподавания в начальной школе / Н.М. Сокольникова. — 2-е изд. — М.: Академия, 2016. — 159 с.
11. Чернова, Е.Н. Преподавание черчения в школе: теория и практика: учебно-методическое пособие для учителей учреждений общего среднего образования с белорусским и русским языками обучения / Е.Н. Чернова, Д.В. Цареня. – Минск: Народная асвета, 2022.

Председатель предметной  
экзаменационной комиссии



Декан факультета  
педагогике и психологии



Т.Е. Яценко

СОГЛАСОВАНО:

Ректор университета

 А.Н. Унсович

15.04.2024

